

PLANO DE EMPLAZAMIENTO

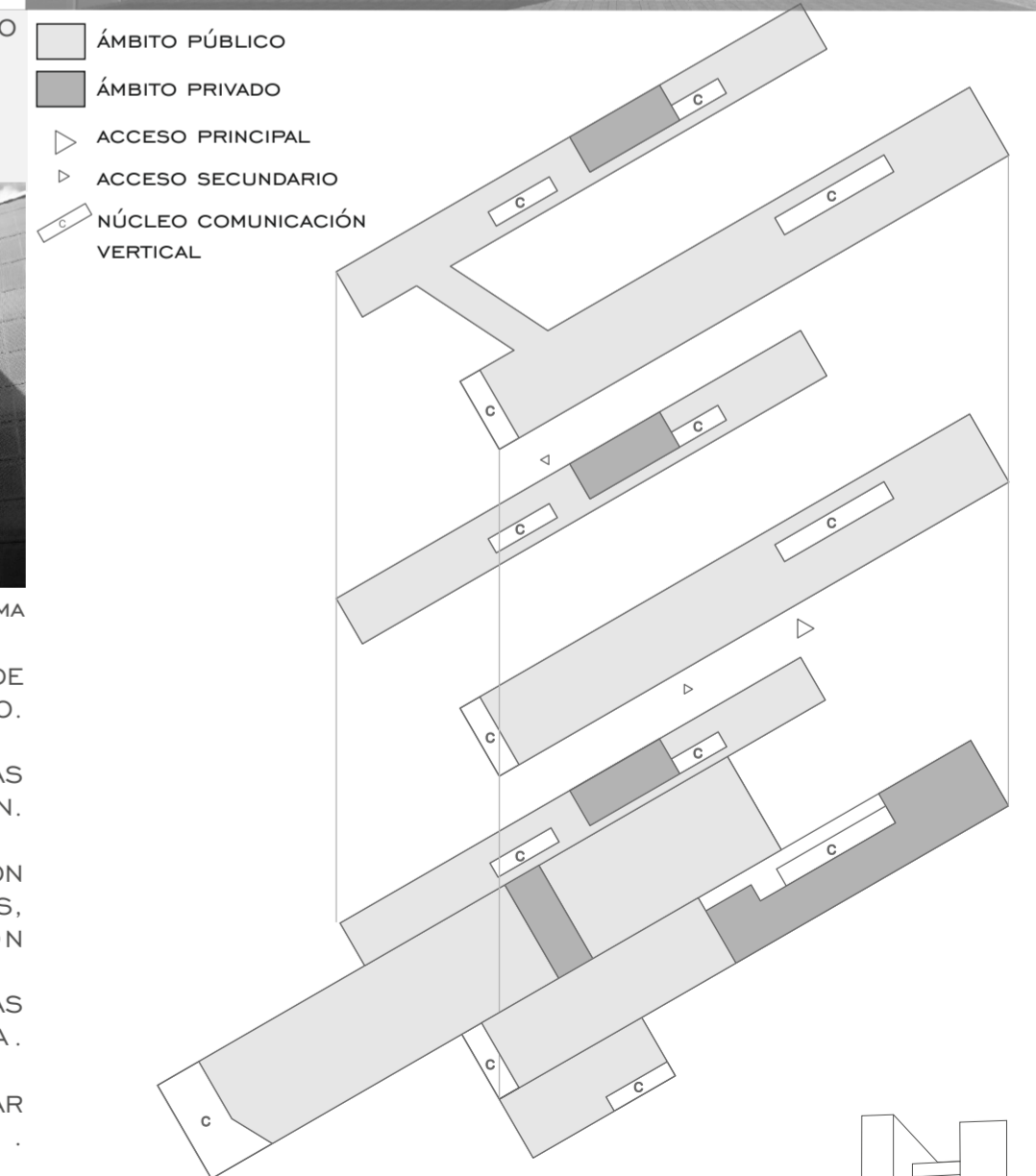

FÁBRICA VAN NELLE - HOLANDA JOHANNES BRINKMAN PALACIO DE LA INDUSTRIA - UCRANIA EMBAJADA DE LOS PAISES BAJOS - BERLIN OMA

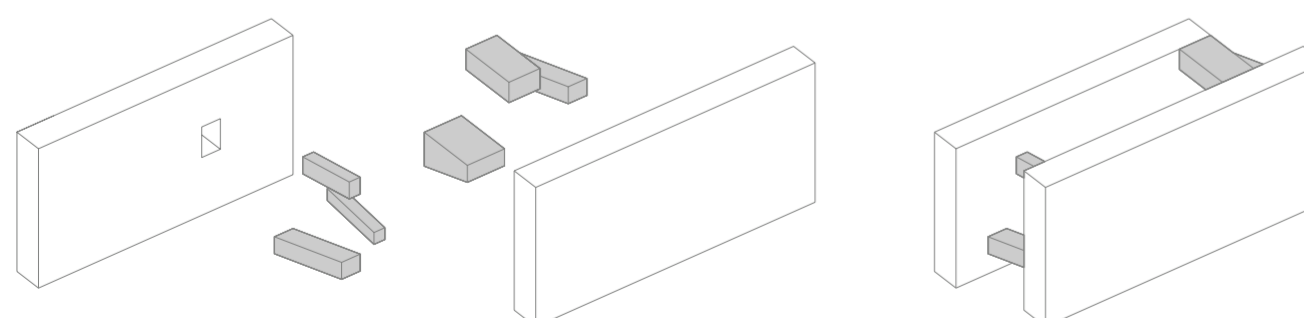

LOS PUENTES ADEMÁS DE COMUNICAR AMBOS EDIFICIOS, SE HAN DIMENSIONADO A UNA ESCALA QUE PERMITE UN USO ADECUADO AL PROGRAMA, PUDIENDO SER UN ESTUDIO DE ARQUITECTURA O DISEÑO, UN AULA, UN ESPACIO DE TRABAJO, UNA SALA POLIVALENTE O BIEN UN NÚCLEO DE COMUNICACIÓN HORIZONTAL. LOS PUENTES COMUNICAN ZONAS QUE ESTÁN RELACIONADAS COMO TALLERES, AULAS O EXPOSICIONES GENERANDO UN RECORRIDO FLÚIDO.

LA FACHADAS ORIENTADAS AL PATIO INTERIOR ENTRE LOS EDIFICIOS ESTÁN DISEÑADAS CON UN MURO CORTINA DE VIDRIOS REFLECTANTES DE MANERA QUE LOS PUENTES AL REFLEJARSE ENTRE UN EDIFICIO Y OTRO SE CREA UNA IMAGEN REPETIDA HASTA EL INFINITO.

LOS PUENTES TIENEN DIFERENTES ALTURAS E INCLINACIONES DEPENDIENDO DE SU FUNCIÓN, 3 DE LOS PUENTES TIENEN CUBIERTAS TRANSITABLES DESDE LAS QUE SE PUEDE DIVISAR EL PANORAMA INTERIOR Y LAS VISTAS A LA CATEDRAL DE COLONIA Y AL RIO RIN.

EL PROGRAMA SE DIVIDE EN DOS ÁMBITOS: EL PÚBLICO Y EL PRIVADO. LOS ACCESOS AL PÚBLICO SON LOS NÚCLEOS DE COMUNICACIÓN VERTICAL, LOS ASEOS, EXPOSICIONES, AULAS, AUDITORIO Y CAFETERÍA. EL PRIVADO SE RESERVA PARA OFICINAS DE GESTIÓN, DESPACHOS, CAMERINOS Y SALAS DE ENSAYO Y TALLERES QUE HAN SIDO ALQUILADOS PARA ORGANIZAR UNA EXPOSICIÓN

EN LAS DOS ÚLTIMAS PLANTAS DEL EDIFICIO DE MENOR CRUJÍA SE SITUÁ UNA RESIDENCIA QUE SE PUEDE ALQUILAR A ALUMNOS, A ARTISTAS PARA TRABAJAR O PROFESORES QUE VENGAN A LA CIUDAD UNOS DÍAS PARA DAR UNA CONFERENCIA.

eKö (ECO KÖLN) ES UNA AMPLIACIÓN DE LA UNIVERSIDAD DE COLONIA: UN LUGAR IDEAL PARA CREAR, TRABAJAR, BUSCAR Y ENCONTRAR INSPIRACIÓN, REUNIR A PERSONAS INTERESANTES, SEDUCIR Y SOÑAR.